

351FZ-KZ351

SPECIFIKUS MONORACK

**YAMAHA FZ6** 04/08  
**YAMAHA FZ6 FAZER** 04/08

SZERELÉSI ÚTMUTATÓ

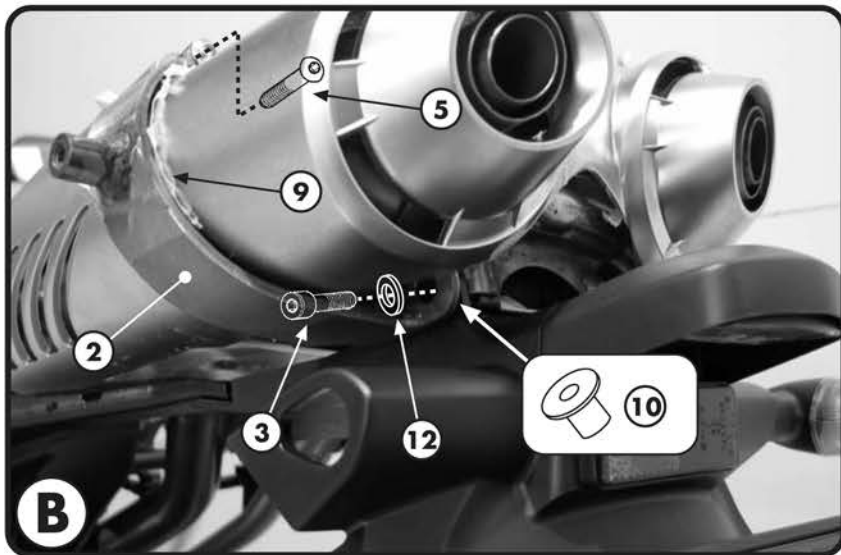
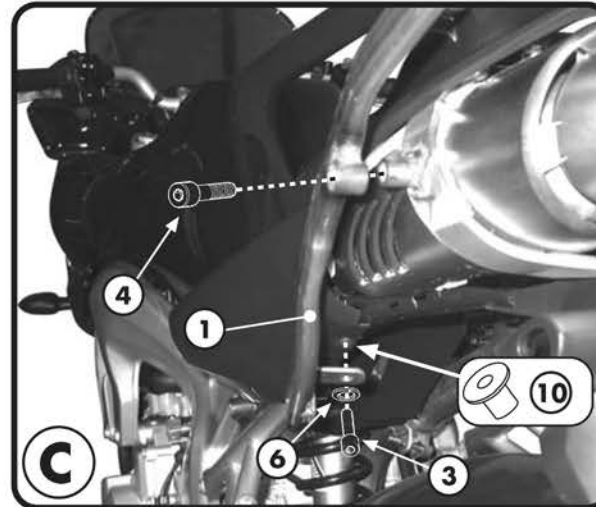
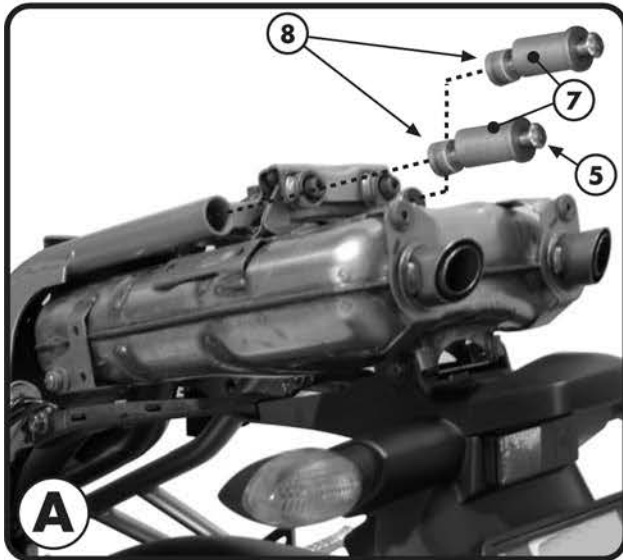
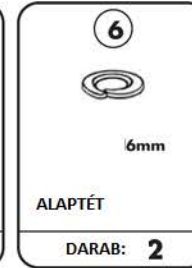
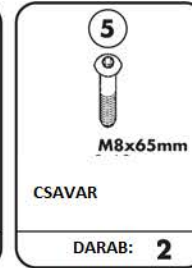
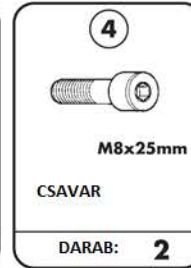
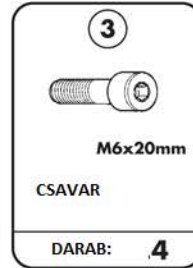
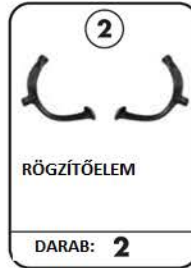

AJÁNLJUK, HOGY BÍZZA SZAKEMBERRE A FELSZERELÉST!

SPECIÁLIS MONORACK

# YAMAHA FZ6 04/08

# YAMAHA FZ6 FAZER 04/08

SZERELÉSI ÚTMUTATÓ

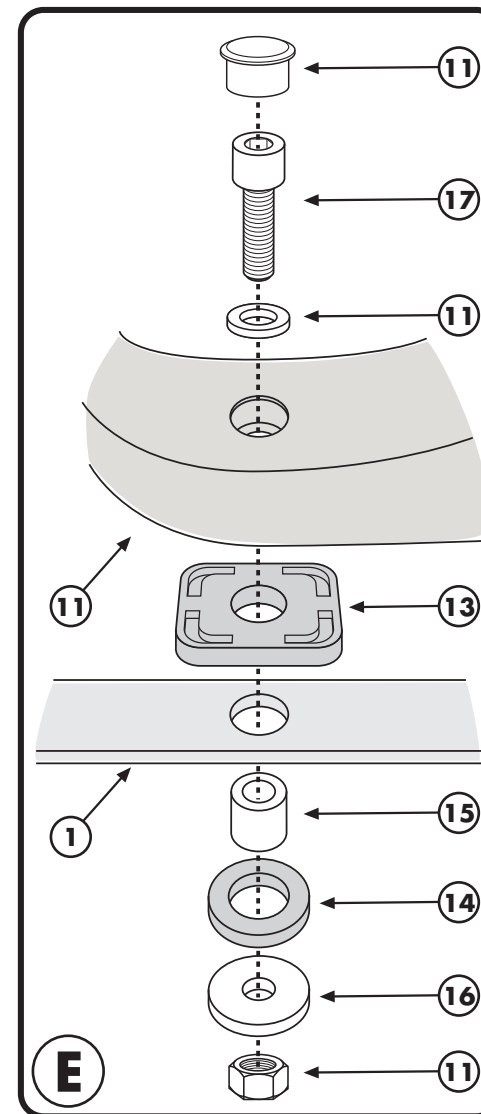
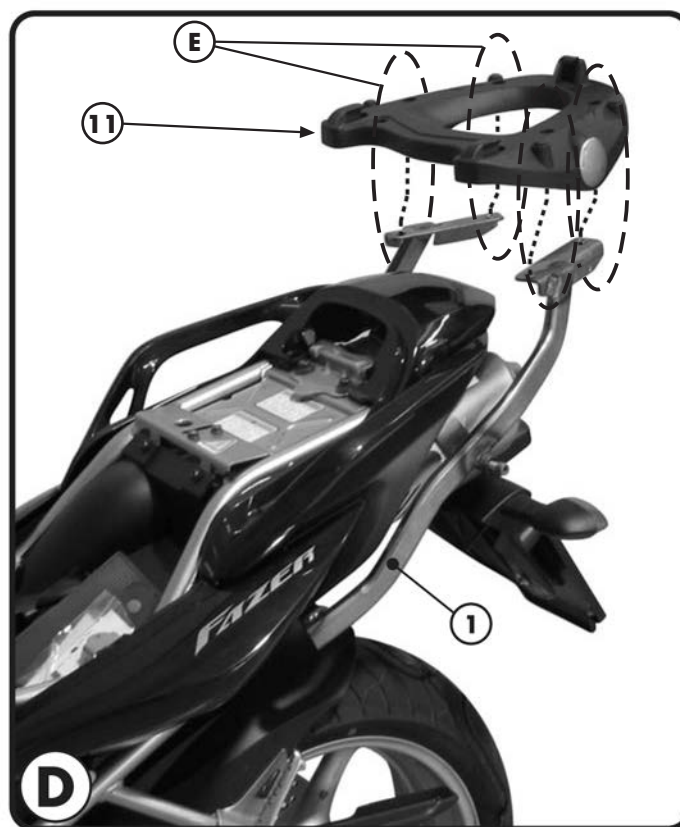
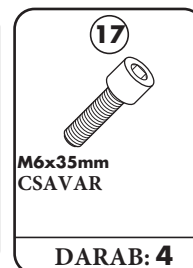
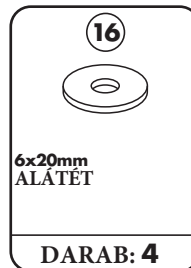
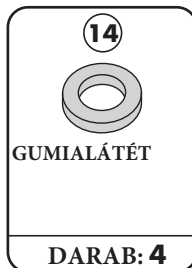
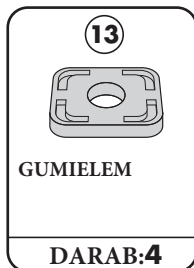
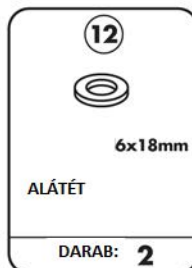
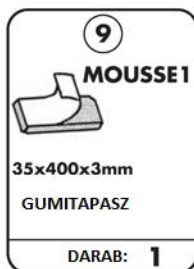
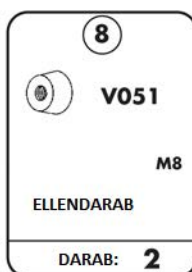
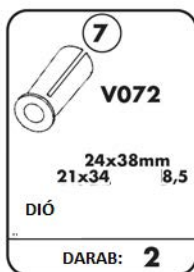

SPECIÁLIS MONORACK

**YAMAHA FZ6** 04/08  
**YAMAHA FZ6 FAZER** 04/08

SZERELÉSI ÚTMUTATÓ

H

FELSZERELÉSI ÚTMUTATÓ

IAJÁNLOTT SZAKEMBERRE BÍZNI A FELSZERELÉST!

1. SZEDJE LE A HÁTSÓ IDOMOKAT (A ÁBRA).
2. HELYEZZE BE A "5", "7" ÉS "8" ELEMKEKET A SEGÉDVÁZBA AZ "A" ÁBRA SZERINT. ÜGYELJEN NEHOGY BEEJTSE VALAMELYIKET A CSŐBE! HÚZZA MEG A CSAVART, HOGY RÖGZÍTSE A DIÓT ÉS AZ ELLENDARABOT, MAJD CSAVARJA KI A CSAVART
3. HELYEZZE VISSZA A DOB TAKARÓELEMTÉT, RAGASSZA A "2" RÖGZÍTŐELEMRE A "9" GUMITAPASZT, MAJD HELYEZZE FEL A "B" ÁBRÁNAK MEGFELELŐEN. RAKJA VISSZA AZ IDOMOT.
4. A "C" ÁBRA SZERINT HELYEZZE FEL A MONORACK KAROKAT "1".
5. HELYEZZE FEL A PLATNIT A "D" ÁBRA SZERINT
6. VÉGÜL ELLENŐRIZZE LE, HOGY MINDEN CSAVART MEGHÚZOTT-E!

**GB MOUNTING INSTRUCTIONS**

1. REMOVE THE REAR BIKE BODYWORK IN ORDER TO EXPOSE THE CHASSIS SECTION WHERE THE MOUNTING SHOULD BE CARRIED OUT AS SHOWN IN PICTURE A.
2. ATTENTION: INSERT THE MOUNTED PARTS N<sub>i</sub> 5, 7 É 8 IN THE TUBE OF THE CHASSIS AS SHOWN IN PICTURE A; TIGHTEN THE SCREW SO THAT THE PARTS N<sub>i</sub> 7 AND 8 REMAIN INSERTED IN THE TUBE OF THE CHASSIS; THEN UNSCREW THE SCREW N<sub>i</sub> 5 PAYING ATTENTION THAT THE PARTS N<sub>i</sub> 7 AND 8 REMAIN INSERTED IN THE CORRECT POSITION.
3. REMOUNT THE ORIGINAL PLASTIC SILENCER COVER; STICK THE ADHESIVE PROTECTION STRIP UNDER THE PART N<sub>i</sub> 2 IN ORDER TO PROTECT THE SILENCER COVER; MOUNT THE SUPPORT N<sub>i</sub> 2 AS SHOWN IN PICTURE B; LASTLY REMOUNT THE BIKE REAR BODYWORK IN ITS ORIGINAL PLACE.
4. PLACE THE PARTS N<sub>i</sub> 1 AS SHOWN IN PICTURE C
5. MOUNT THE PLATE (FROM M5 KIT) AS SHOWN IN PICTURE D
6. LASTLY CHECK THAT ALL THE SCREWS HAVE BEEN TIGHTENED/ ARE TIGHT. WE RECOMMEND THAT THE MOUNTING IS CARRIED OUT BY A QUALIFIED MOTORCYCLE MECHANIC.

**F INSTRUCTIONS DE MONTAGE**

1. DEMONTER LA COQUE ARRIERE DE LA MOTO POUR POUVOIR ACCEDER A LA PARTIE DU CADRE CONCERNEE PAR LE MONTAGE (PHOTO A);
2. ATTENTION : INSERER DANS LES TUBES DU CADRE LES ENSEMBLES CONSTITUES PAR LES PIECES N<sub>i</sub> 5, 7 ET 8 COMME INDIQUE SUR LA PHOTO A; BIEN TIRER LA VIS DE FACON A CE QUE LES PIECES N<sub>i</sub> 7 ET 8 S'ENCASTRENT DANS LES TUBES DU CADRE DE LA MOTO; VISSER LES VIS N<sub>i</sub> 5 EN FAISANT ATTENTION A CE QUE LES PIECES N<sub>i</sub> 7 ET 8 RESTENT EN POSITION;
3. REMONTER LE PROTECTIONS EN PLASTIQUES DES SILENCIEUX; COLLER LES MOUSSES ADHESIVES SUR LES PIECES N<sub>i</sub> 2 POUR NE PAS ABIMER LES PROTECTIONS DE SILENCIEUX DE LA MOTO; MONTER LES SUPPORTS N<sub>i</sub> 2 COMME MONTRE SUR LA PHOTO B; REMONTER LA COQUE DE LA MOTO;
4. POSITIONNER LES PIECES N<sub>i</sub> 1 COMME INDIQUE SUR LA PHOTO C;
5. MONTER LA PLATINE (NON INCLUSE) COMME MONTRE SUR LA PHOTO D;
6. FINIR LE MONTAGE EN CONTROLANT QUE TOUTES LES VIS SOIENT BIEN SERREES; SE RAPPELER QU'IL EST PREFERABLE QUE LE MONTAGE SOIT EFFECTUE PAR UN PROFESSIONNEL.

**D BAUANLEITUNG**

1. ENTFERNEN SIE DIE HECKVERKLEIDUNG WIE IN BILD A BESCHRIEBEN. MONTIEREN SIE DIE TEILE NR. 5, 7 UND 8 VOR, WIE IN BILD A BESCHRIEBEN.
2. STECKEN SIE DIE VORMONTIERTEN TEILE NR. 5, 7 UND 8 IN DAS OFFENE RAHMENROHR WIE IN BILD A BESCHRIEBEN. ZIEHEN SIE DIE SCHRAUBEN NR. 5 FEST, DAMIT SICH DIE TEILE 7 UND 8 IM ROHR FEST VERKLEMMEN. LOCKERN SIE NUN DIE SCHRAUBE NR. 5 UND ACHTEN SIE DABEI DARAUF, DASS DIE TEILE 7 UND 8 IN DER POSITION VERKLEMMT BLEIBEN.
3. ENTFERNEN SIE DIE AUSPUFFBLENDE UND KLEBEN SIE DAS MOOSGUMMIBAND UNTER DAS TEIL NR. 2 DAMIT DIE AUSPUFFBLENDE NICHT BESCHDIGT WIRD. MONTIEREN SIE JETZT DAS TEIL NR. 2 MIT DER AUSPUFFBLENDE WIE IN BILD B BESCHRIEBEN ZULETZT MONTIEREN SIE DIE HECKVERKLEIDUNG.
4. POSITIONIEREN SIE DAS TEIL NR. 1 WIE IN BILD C BESCHRIEBEN.
5. MONTIEREN SIE DIE PLATTE ( EXTRA ZU BESTELLEN) WIE IN BILD D BESCHRIEBEN.
6. ZULETZT KONTROLLIEREN SIE, DASS ALLE SCHRAUBEN FEST GEZOGEN WURDEN WIR EMPFEHLEN, DIE MONTAGE VON EINEN FACHMANN DURCHFÜHREN ZU LASSEN.

ES

**INSTRUCCIONES DE MONTAJE**

1. DESMONTAR EL COLIN DE LA MOTO PARA LLEGAR AL CHASIS, VER LA FOTO A;
2. CUIDADO: INSERTAR EN EL TUBULAR DEL CHASIS DE LA MOTO LOS DETALLES NR 5, 7 Y 8 MONTADOS — COMO INDICA LA FOTO A; APRETAR EL TORNILLO PARA QUE LOS DETALLES NR 7 Y NR 8 SE ENSAMBLAN EN EL TUBO DEL CHASIS DE LA MOTO; DESTORNILLAR EL TORNILLO NR 5 CUIDANDO QUE LOS DETALLES NR 7 Y NR 8 SE QUEDEN ENSAMBLADOS Y EN SU CORRECTA POSICIÓN;
3. VOLVER A MONTAR EL CUBRE ESCAPE ORIGINAL EN PLASTICO; PEGAR LA GOMA PROTECTORA ADHESIVA NR 9 BAJO EL DETALLE NR 2 PARA NO DAÑAR EL CUBRE ESCAPE DE LA MOTO; MONTAR EL SOPORTE NR 2 COMO INDICA LA FOTO B; MONTAR EL COLIN DE LA MOTO COMO EN ORIGEN
4. MONTAR LOS BRAZOS MONORACK NR 1 COMO INDICA LA FOTO C;
5. MONTAR LA PARRILLA (SE VENDE POR SEPARADO) COMO INDICA LA FOTO D;
6. ACABAR APRETANDO LOS TORNILLOS; LES ACONSEJAMOS EL MONORACK SEA MONTADO POR UN MECÁNICO ESPECIALIZADO